

**TST servis, a.s.**  
Šífařská 1/3  
147 00 Praha 4  
<http://www.tstservis.cz>

## OBEČNÁ NABÍDKA

VÁŠ DOPIS ZNAČKY / ZE DNE

NAŠE ZNAČKA

VYŘIZUJE / LINKA

PRAHA DNE

### Nabídka suportové brusky HERKULES

Suportová bruska Herkules je přídavné zařízení k univerzálním hrotovým soustruhům. Je vybavena příslušenstvím pro vnější a vnitřní broušení. Svoji konstrukcí rozšiřuje možnosti využití soustružnických operací o operace brousící při jednom upnutí obráběné součásti.

Provedení brusky umožňuje nastavení pro pravostranné i levostranné broušení požadované součásti a její plochy.

Základ suportové brusky tvoří pevný aluminiový odlitek. Pohon brusného vřetena zajišťuje třífázový motor s řemenicí. Brusné vřeteno je uloženo v držáku vřetena a nastavitelné. Suportovou brusku lze nastavit dle velikosti obráběných ploch a soustruhu, což umožňuje přesné obrábění součásti.



TELEFON:  
241 774 596  
FAX: 241 771 218  
E-mail: [info@tstservis.cz](mailto:info@tstservis.cz)  
Společnost je zapsána v obch. rejstříku, odd. B, vložka 148

BANKOVNÍ SPOJENÍ  
ČSOB a.s. Praha  
PRAHA 1  
Č.Ú. 478535063/0300

IČO 00548880  
DIČ CZ 00548880

Typ	Herkules 1000	Herkules 2000
Parametry motoru	0,25kW, 220/380V,50Hz 2.800ot/min Druh provozu: S1	0,75kW, 220/380V, 50Hz 2.825ot/min Druh provozu: S1
Brousící vřeteno	Ø 40 x 120 mm 24.000 ot/min	Ø 60 x 240 mm 17.000 ot/min

### Normální příslušenství pro vnější broušení:

Příruba s brusným kotoučem $v_{max}$ 35m/s	Ø 100 x10x Ø 25mm	Ø 150 x 20 x Ø 32
Chráníč kotouče	1 ks	1 ks
Motor a řemenice vřetena $n_{max}$ (ot/min)	1 ks Ø 75 mm 1 ks Ø 35 mm (6000ot/min)	1 ks Ø 100 mm 1 ks Ø 70 mm (4200 ot/min)
Nekonečný řemen	1 ks 20 x 540	1 ks 40 x 820

### Příslušenství pro vnitřní broušení otvorů:

Keramická brousící hlava	1 ks brusné hlavy Ø 13 mm s hřídelem 6mm	1 ks brusné hlavy Ø 13 mm s hřídelem 6mm
	(volitelný) 2 ks velikosti brusných hlav Ø 12mm, Ø 14mm	(volitelný) 2 ks velikosti brusných hlav Ø 12mm, Ø 14mm
Motor a řemenice vřetena $n_{max}$ (ot/min)	1 ks Ø 150mm 1 ks Ø 18 mm (24000ot/min)	1 ks Ø 200mm 1 ks Ø 30 mm (17000 ot/min)
Nekonečný řemen	1 ks 20 x 650	1 ks 40 x 940

### HERKULES Rozměry brousících hlav

	vnitřní broušení				vnější broušení		
	Ø a x b	délka hřídele	Ø hřídele	Ø hřídelky	Ø O	Ø P	šířka Q
1000	13 x 13 12 x 8 14 x 10	41 mm 50 mm	7 9	6	100	25	10
2000	13 x 13 15 x 10 20 x 10 30 x 10	52 68 81	8 11 14	6	150	32	20

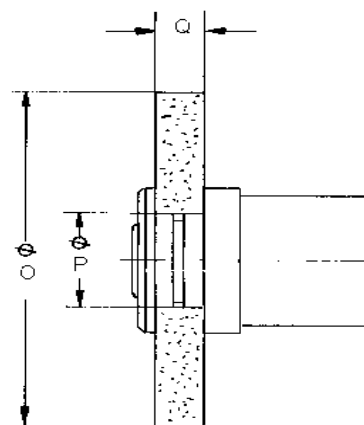

TELEFON:  
241 774 596  
FAX: 241 771 218  
E-mail: [info@tstservis.cz](mailto:info@tstservis.cz)  
Společnost je zapsána v obch. rejstříku, odd. B, vložka 148

BANKOVNÍ SPOJENÍ  
ČSOB a.s. Praha  
PRAHA I  
Č.Ú. 478535063/0300

IČO 00548880  
DIČ CZ 00548880

Hlavní rozměry (mm)														Motor		
Herkules	A	B	C	D	E	F	G	H	J	K	L	M	N	O	Ø	kW
1000	40	156	36	14	75	20	42	26	86	20	100	75/ 150	20	34	122	0,25
2000	60	240	53	20	92	50	51	40	115	30	145	100/ 200	40	65	150	0,75

### HERKULES Spindelhalter

mit Drehstrommotor 220/380 Volt

2600 U/min und mit aufgebautem

Schalter für direktes Einschalten

